

vermeaⁱ



Athena 2.0

Voor het veilig vervoeren van patiënten

Veel gebruikt bij

Dagbehandeling

Spoedeisende hulp

Bloedafname

Triage

Multifunctioneel



medisit 



Voordelen ●●●●●



Elektrisch in hoogte verstelbaar

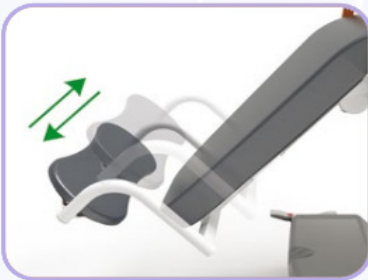

Gemotoriseerde voetensteun

- Lichtgewicht stevig frame, stabiel, schokbestendig en gemakkelijk te verplaatsen.
- Wendbaar frame met anti-kantelsysteem.
- Dubbele handgrepen met ergonomische antislipgreep.
- Gecentraliseerd remsysteem.
- De beweegbare en gemotoriseerde onderdelen zorgen voor een perfecte ergonomie en houding om decubitus te voorkomen.
- Grondige en effectieve reiniging is mogelijk en het risico op kruisbesmetting wordt verminderd.
- Eigenschappen van de bekleding: antibacterieel, brandvertragend klasse 1IM, antimycotisch, ecologisch, latexvrij, ftalaatvrij en resistent.
- Lichtgewicht, verstelbare, opvouwbaar en gemakkelijk verwijderbare zijhekken op DIN-rail.
- Maximale draagvermogen 200 kg (standaardversie), ook verkrijgbaar met een maximaal draagvermogen van 300 kg (bariatrische versie).
- Gelakt frame in poedercoating.
- Een breed scala aan kleuren is beschikbaar.
- Een groot assortiment accessoires is beschikbaar.

Vijfde wiel

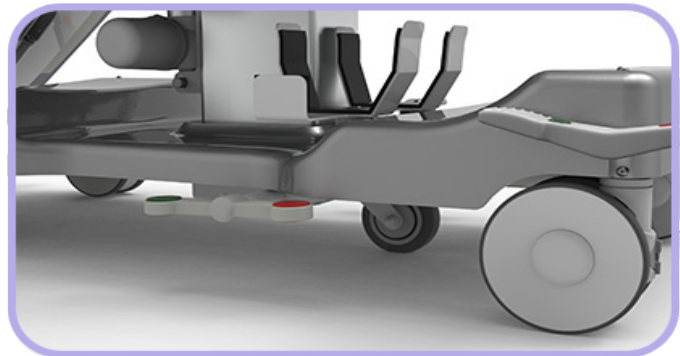

Multifunctionele armleuning



Bewegingen



Opvouwbare
zijhekk



Trendelenburg



Afneembare
zijhekk



Afmetingen

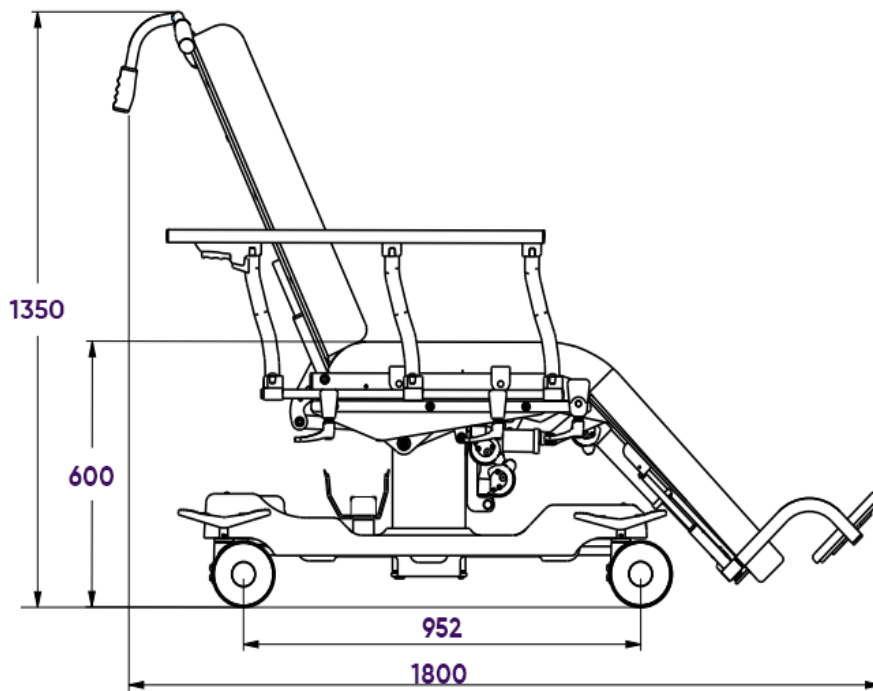
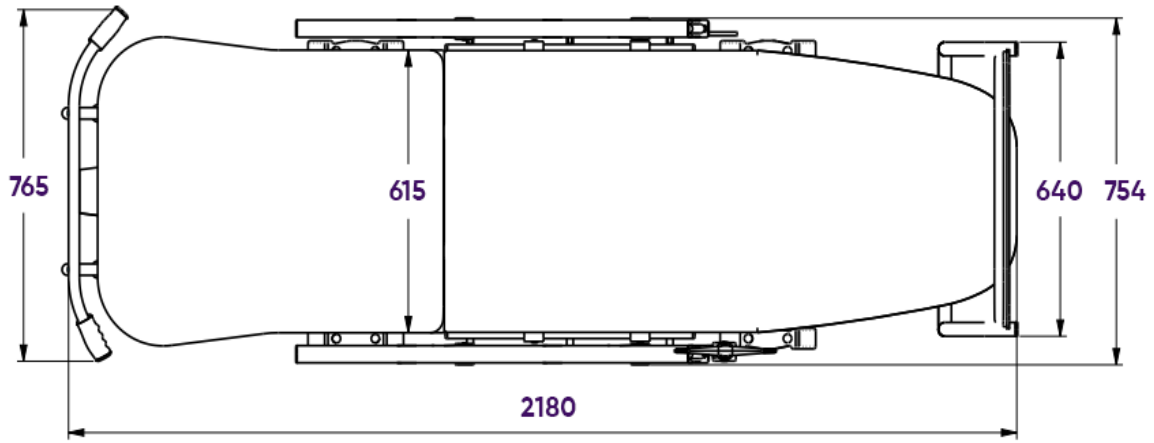

Technische specificaties

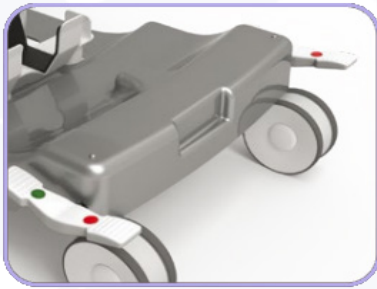

Gecentraliseerd remsysteem.

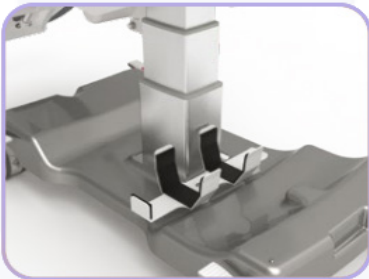

Houder voor zuurstoftank



Infuusstandaard op DIN-rail



Ergonomische grip

GMDN Code	38447
ID Code	GB0228.SP Gelakt staal
Toepassing	Multifunctionele stoel
Totaalgewicht	80 KG.
Wielen	Nr. 4Ø dubbele wielen, 150MM met gecentraliseerd rem-en stuursysteem
Hoek rugsteun	Geschat op 0-80°
Hoek beensteun	Geschat op 0-45°
Hoek zitting	Geschat op 0-15°
Vermogen	100-240 VAC, 50/60 Hz.
Elektrische motoren	Laagspanning 24 (volt)
Max. elektrische ingangsvermogen	4A
Isolering	IP44
Max. Gewicht	Standaard 200 KG. Bariatrisch 300 KG.
Veilige werklast	Standaard 235 KG. Bariatrisch 335 KG.

vermeaⁱ

Voor de zorg.
Voor jou.
Wij zijn Vermea.

www.vermea.com

Drentse Poort 25a
9521 JA Nieuw-Buinen
info@vermea.com
088 - 633 47 00